

阀门组装说明
VALVE ASSEMBLY

DN 10 到 DN 50

球阀组装示意图 (图 4)

1. 将阀体法兰 (11) 套到管道上;
2. 将端子 (10) 焊到管道上;
3. 将螺栓 (13) 套管 (12) 螺母 (17) 套到阀体法兰 (11) 上, 注意: 请预留一只螺栓的位置, 以便留出空间随后安装阀体;
4. 将阀体安装到两个连接端中间, 阀球应处于打开位置;
5. 把其余未安装的螺栓 (13) 套管 (12) 螺母 (17) 安装到位;
6. 绕着管道将阀门调整到所要求朝向, 按照图表扭矩值拧紧螺母 (17)。

DN	N	8	12	15	20	25	32	40	50
	V		15	20	25	32	40	50	65
扭矩 (N.m) Torque in N.m		10	10	10	22	22	40	40	60



图 4

DN 65 到 DN 150

阀体的球阀组装示意图 (图 5)

1. 将阀体法兰 (11) 套到管道上;
2. 将连接端 (10) 焊到管道上;
3. 将螺栓 (13) 螺母 (17) 套到阀体法兰 (11) 上, 注意: 请预留几只螺栓的位置, 以便留出空间随后安装阀体;
4. 将阀体安装到两个连接端中间, 阀球应处于打开位置;
5. 把其余未安装的螺栓 (13) 螺母 (17) 安装到位;
6. 绕着管道将阀门调整到所要求朝向, 按照图表扭矩值拧紧螺母 (17)。

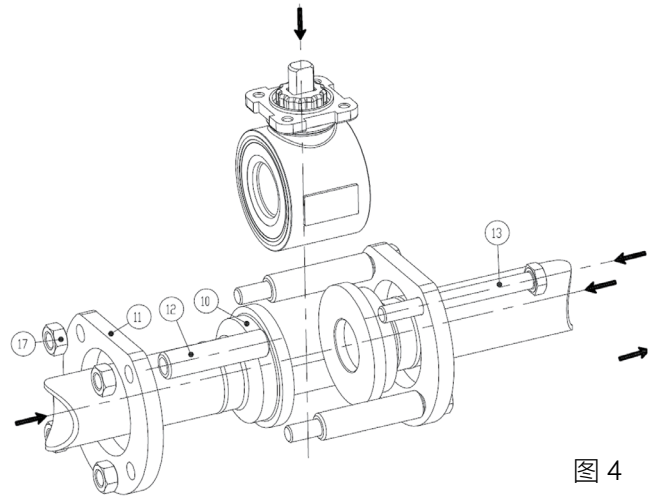
DN	N	65	80	100	125	150
	V	80	100	125	150	200
扭矩 (N.m) Torque in N.m		80	80	80	100	100

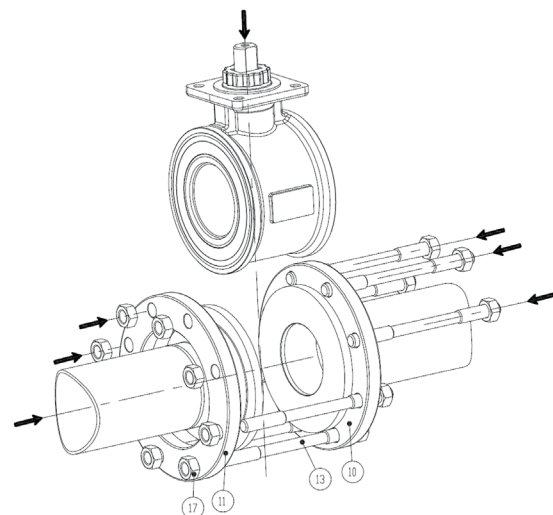

图 5